

>> in·gas as

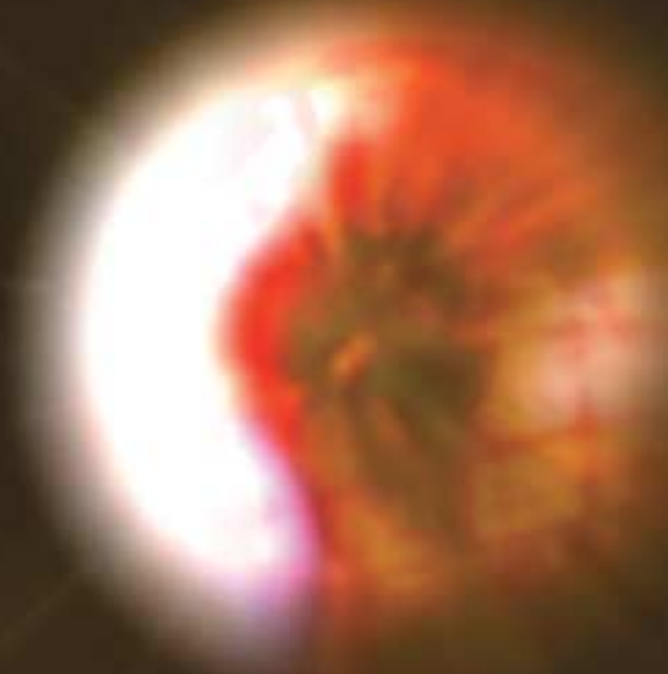

ENOLGAS

# IN • GAS

## RUBINETTO A SFERA PER GAS DA INCASSO

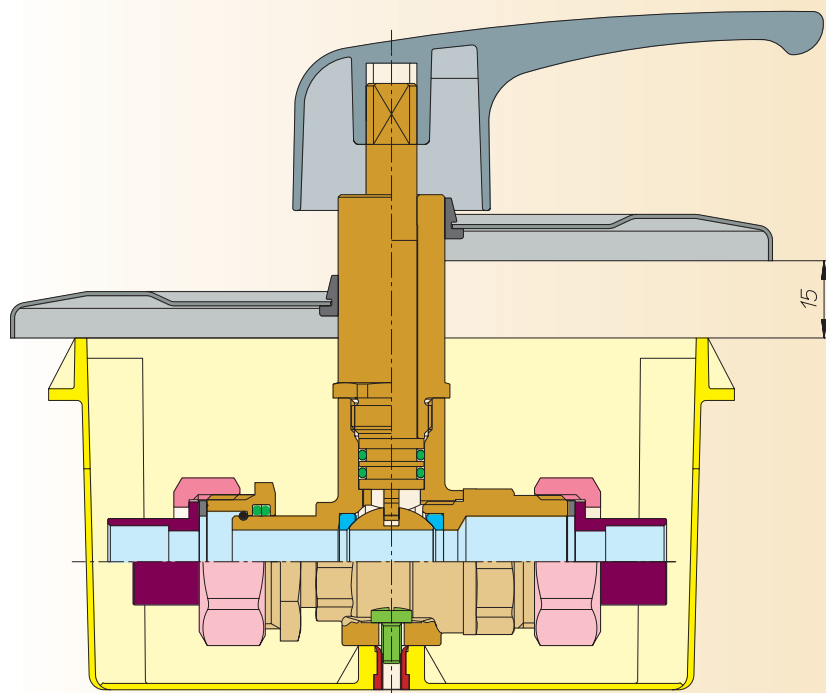

VALVOLA A SFERA CW 617 N UNI EN 12165 - 12164	1	
CESTELLO DI ISPEZIONE Plastica	2	
DADI DI FISSAGGIO CW 614 N UNI EN 12164	3	
SEDI LATERALI P.T.F.E.	4	
CODOLI PER SALDATURA Bronzo	5	
O-RINGS Elastomero	6	
GUARNIZIONI Alluminio o Fibra	7	
ROSONE DI COPERTURA Lega Zn Al Mg	8	
LEVA Lega Zn Al Mg	9	
VITI DI FISSAGGIO Acciaio C8	10	

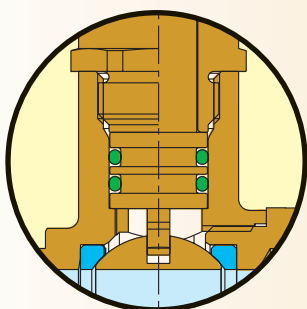

### DOPPIA TENUTA

- Le valvole a sfera **IN-GAS** presentano una doppia tenuta con anelli O-Rings in elastomero, scelto per l'elevata resistenza all'invecchiamento.



### APPROVAZIONI INTERNAZIONALI

- Le valvole a sfera da incasso **IN-GAS** soddisfano i requisiti delle norme EN 331 e UNI-CIG 7129.

### CARATTERISTICHE

- Progettate appositamente per l'impiego con gas.
- Passaggio interno  $\varnothing$  mm. 12,5 - 17,5.
- Tenuta perfetta ad alta e bassa pressione.
- Lunga durata senza manutenzione.
- Apertura e chiusura con rotazione di 90° della leva.
- Giunto telescopico per facilitare le operazioni di montaggio.

### ATTACCHI ESTREMITA'

- 1/2", 3/4" e 1": estremità filettate ISO 7/1.
- 12, 14, 16, 18, 22 mm: attacchi per tubo rame a saldare di tasca.

### IMPIEGHI

- Le valvole a sfera da incasso **IN-GAS** sono adatte per tutti i tipi di gas: gas di città (1<sup>a</sup> famiglia), gas metano (2<sup>a</sup> famiglia) e gas liquidi (3<sup>a</sup> famiglia) nell'impiantistica di gas a bassa e media pressione.

### ESEMPI DI APPLICAZIONE

- Prima del piano di cottura a monte del flessibile.
- Prima della caldaia o del boiler.
- Come rubinetto di intercettazione generale del gas, immediatamente all'interno dell'alloggio, in posizione facilmente accessibile.

### PRESSIONE DI ESERCIZIO

- Per gas max 5 MOP.
- Vedere diagramma pressione/temperatura.

### LIMITI DI TEMPERATURA

- Per gas -20°C +60°C.
- Vedere diagramma pressione/temperatura.

### DIAGRAMMA PRESSIONE/TEMPERATURA (PROVA ESEGUITA CON ACQUA)

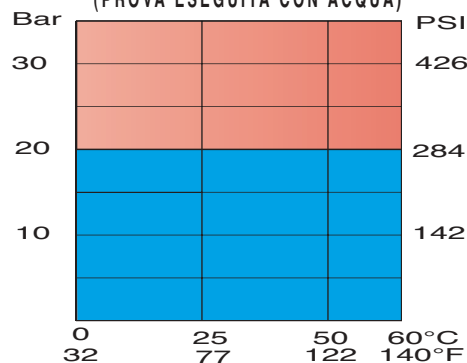

# IN • GAS

## RUBINETTO A SFERA PER GAS DA INCASSO con doppia uscita

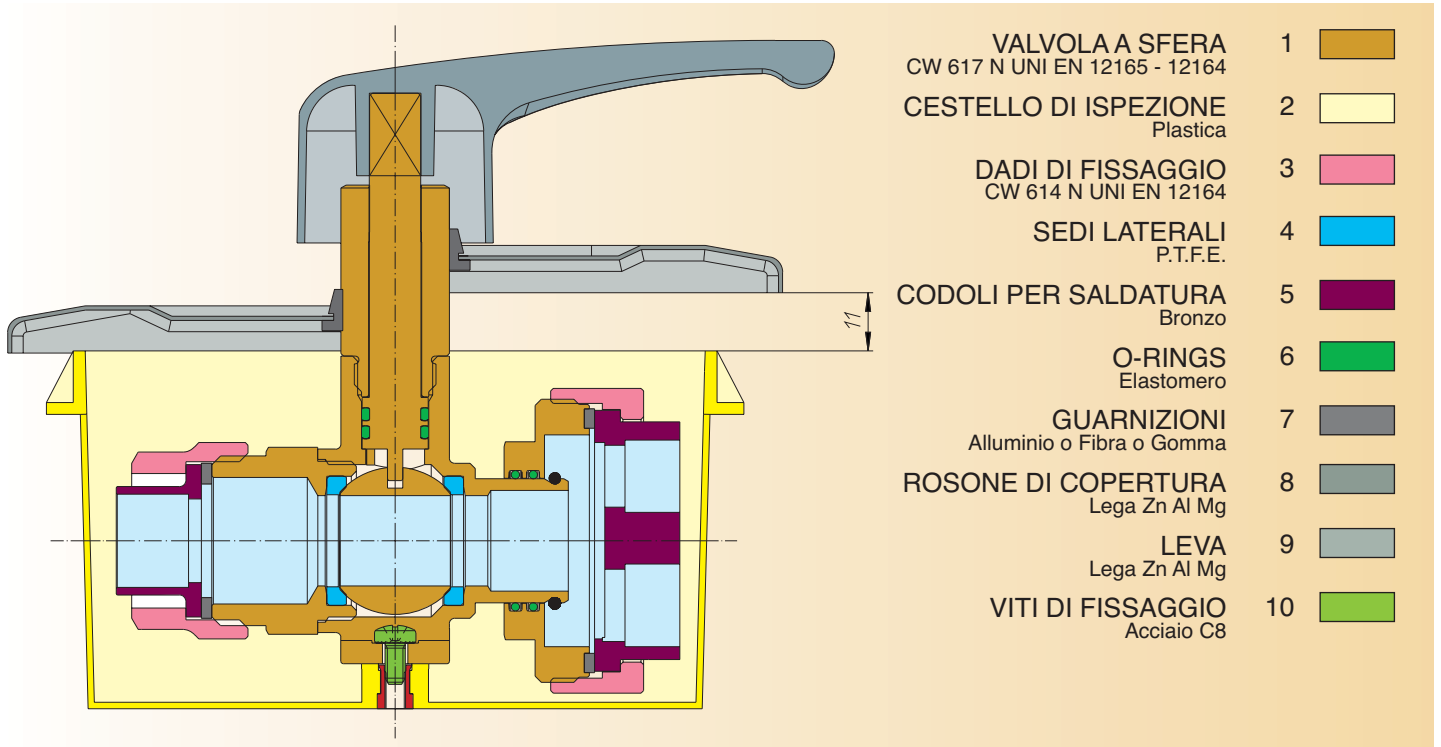

### RUBINETTO A SFERA PER GAS CON DOPPIA USCITA IN • GAS: ESEMPIO DI APPLICAZIONE

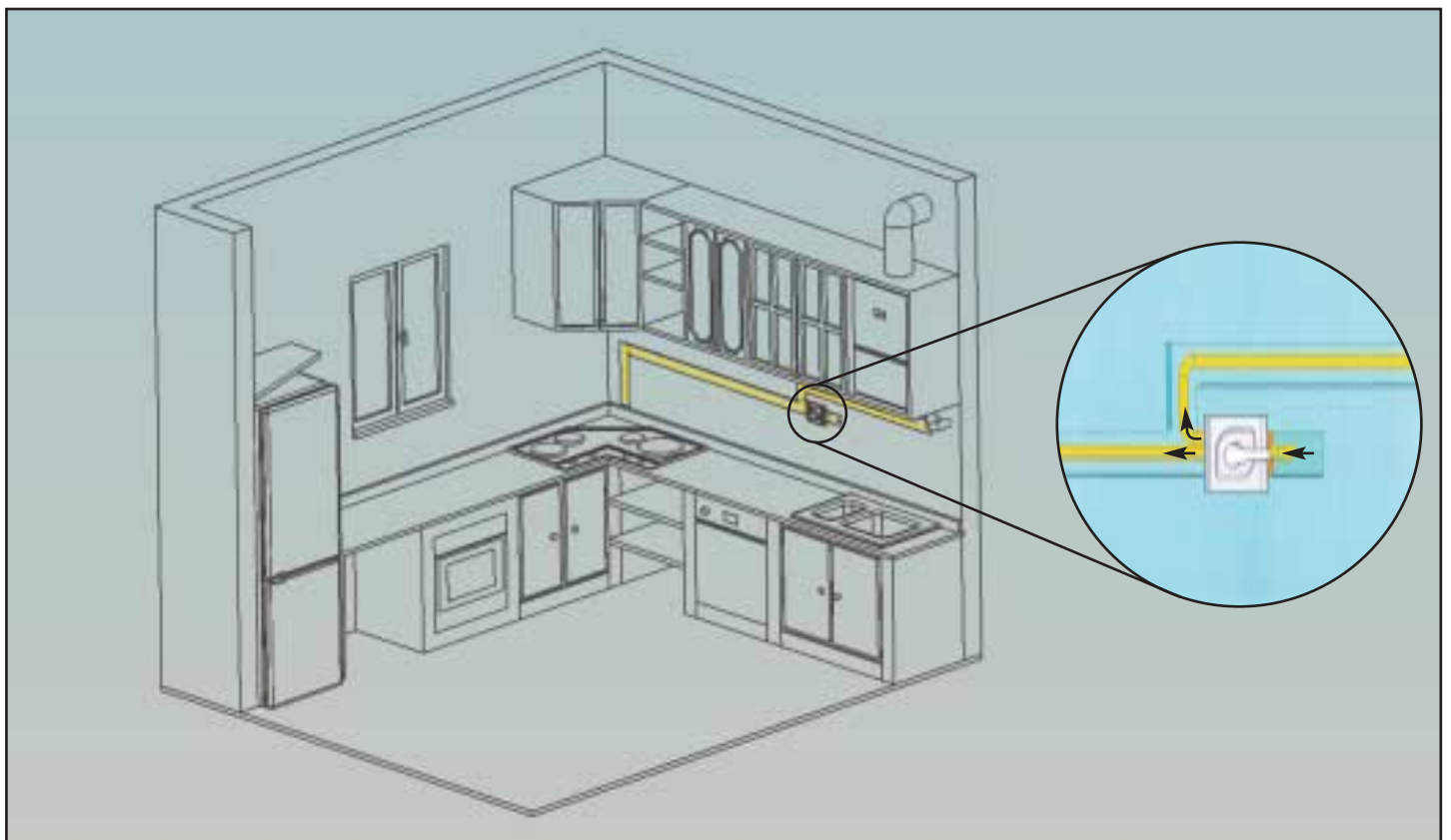

Esempio di installazione in ambiente "cucina". Valvola principale di intercettazione multi utenza.

## ISTRUZIONI E AVVERTENZE PER L'ISTALLAZIONE

## Art.G0400-G0401 - IN•GAS

## PREMESSA

Il presente kit è realizzato per il collegamento di apparecchi domestici aventi singola portata termica nominale non maggiore di 35 kW. Le istruzioni qui di seguito riportate, sono state redatte al fine di fornire le indicazioni necessarie e utili per il montaggio dei soli prodotti qui forniti. Per la posa in opera, il collaudo e la manutenzione dei tubi o altre apparecchiature collegate, occorre riferirsi alle istruzioni specifiche di detti prodotti, alla norma UNI CIG 7129 o altre normative applicabili.

## 1. ESECUZIONE SPACCHI PER CESTELLO E TUBI

Predisporre la traccia per l'alloggiamento dei tubi e lo spacco per l'alloggiamento del cestello nella posizione desiderata, orizzontale o verticale. Per il corretto percorso dei tubi e la profondità della traccia vedere la norma UNI CIG 7129 o altre normative applicabili.

## 2. MURATURA DEL CESTELLO

Procedere alla muratura del solo cestello (non ancora della tubazione) facendo in modo che il profilo del cestello risulti allineato al muro finito, quindi tenere conto anche della eventuale posa di piastrelle. Per ragioni estetiche, tenere il cestello allineato orizzontale o verticale. Per evitare di imbrattare di malta il cestello usare l'apposito coperchio di protezione (fig. b).

## 3. POSIZIONAMENTO DEL RUBINETTO

Fissare il rubinetto (privo di leva e rosone) mediante l'apposita flangia sul fondo del cestello con le apposite viti. Tutti i rubinetti sono dotati di un dispositivo telescopico per facilitare l'installazione, la manutenzione e l'eventuale sostituzione. L'installazione quindi deve avvenire con il codolo telescopico all'incirca a metà della propria corsa, per lasciare la possibilità di spostamento in entrambe le direzioni (fig. d).

## 4. COLLEGAMENTO DELLA TUBAZIONE

Procedere alla posa ed al collegamento della tubazione. In particolare, per il tubo di rame occorre saldare i codoli in bronzo sui capi della tubazione. Utilizzare le guarnizioni in dotazione per effettuare la tenuta di testa tra il rubinetto ed i codoli. Assicurarsi che le superfici di tenuta siano prive di evidenti ammaccature e/o rigature che possano impedire una sicura tenuta anche nel tempo delle giunzioni. Durante il montaggio è importante non urtare la parte del codolo dove scorre la ghiera telescopica per non compromettere la tenuta.

## 5. ALLINEAMENTO E MURATURA DELLA TUBAZIONE

Dopo aver accertato la tenuta dell'impianto, in particolare le giunzioni eseguite, chiudere il rubinetto, posizionare nuovamente il coperchio di protezione, e procedere alla muratura della tubazione assicurandosi del corretto allineamento per evitare eccessivi sforzi di flessione sul rubinetto e sul giunto telescopico. L'eventuale posa di piastrelle dovrà lasciare scoperta l'intera luce del cestello. Si rammenta che tutti i rubinetti e le eventuali giunzioni filettate devono essere a vista od inseriti in scatole ispezionabili non a tenuta.

## 6. POSIZIONAMENTO DEL ROSONE E DELLA LEVA

Posizionare quindi il rosone e la leva fissando quest'ultima con l'apposita vite. Per fissare il rosone usare il silicone in soli 2 punti contrapposti. Non sigillare tutto il rosone che non deve essere a tenuta stagna. Lasciare il rubinetto in posizione di chiuso fino all'entrata in servizio. Se a valle del rubinetto non è ancora allacciata l'apparecchiatura occorre mettere il tappo di sicurezza.

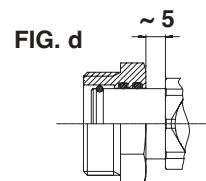
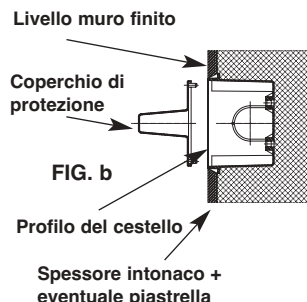

(solo per le misure da mm 12/14/16)

## Art.G0403 - IN•GAS 2

## PREMESSA

Il presente kit è realizzato per il collegamento di apparecchi aventi portata termica nominale non maggiore di 35 kW. Le istruzioni qui di seguito riportate, sono state redatte al fine di fornire le indicazioni necessarie e utili per il montaggio dei soli prodotti qui forniti. Per la posa in opera, il collaudo e la manutenzione dei tubi o altre apparecchiature collegate, occorre riferirsi alle istruzioni specifiche di detti prodotti, alla norma UNI CIG 7129 o altre normative tecniche e leggi applicabili.

## 1. ESECUZIONE SPACCHI PER CESTELLO E TUBI

Il rubinetto può essere installato in posizione orizzontale o verticale, purché sia visibile e facilmente accessibile, e la leva di manovra sia libera e possa essere ruotata facilmente e completamente nelle posizioni di aperto e chiuso. Salvo diversamente indicato la chiusura della valvola avviene in senso orario, mentre l'apertura in senso antiorario. Predisporre la traccia per l'alloggiamento dei tubi e lo spacco per l'alloggiamento del cestello nella posizione desiderata, orizzontale o verticale. Per il corretto percorso dei tubi e la profondità della traccia vedere la norma UNI CIG 7129 o altre normative tecniche e leggi applicabili.

## 2. MURATURA DEL CESTELLO

Procedere alla muratura del solo cestello (non ancora della tubazione) facendo in modo che il profilo esterno del cestello risulti allineato al muro finito, quindi tenere conto anche della eventuale posa di piastrelle. Per ragioni estetiche, tenere il cestello ben allineato orizzontale o verticale. Per evitare di imbrattare di malta il cestello usare l'apposito coperchio di protezione.

## 3. POSIZIONAMENTO DEL RUBINETTO, COLLEGAMENTO DELLA TUBAZIONE

Procedere alla posa ed al collegamento del rubinetto (privo di leva) alla tubazione. La direzione del flusso è indifferentemente da un lato o dall'altro, se non indicato da una freccia sul rubinetto.

Per la tenuta degli attacchi filettati del rubinetto alle tubazioni, riferirsi a quanto previsto dalle norme UNI ISO7, UNI ISO 228 o altre norme applicabili a seconda dei casi.

L'impianto deve essere progettato e realizzato in modo tale da evitare sollecitazioni di flessione, torsione o altre forze che possano danneggiare il rubinetto, impedirne la tenuta ed il corretto funzionamento.

L'avvitamento alla tubazione deve avvenire con mezzi idonei utilizzando i piani della valvola appositamente previsti. La coppia di serraggio deve essere tale da garantire la tenuta senza deformare o rovinare alcuna parte della valvola.

Al termine dell'installazione è necessario procedere alla verifica della tenuta delle giunzioni e dell'impianto riferendosi alle norme tecniche ed alle leggi applicabili.

Evitare qualsiasi manomissione del rubinetto con particolare riferimento alle componenti che garantiscono la tenuta, agli organi di manovra ed ai fermi meccanici di apertura e chiusura.

## 4. MURATURA DELLA TUBAZIONE

Dopo aver accertato la tenuta dell'impianto, chiudere il rubinetto, posizionare nuovamente il coperchio di protezione, e procedere alla muratura della tubazione. L'eventuale posa di piastrelle dovrà lasciare scoperta l'intera luce del cestello. Si rammenta che tutti i rubinetti e le giunzioni filettate, devono essere a vista od inseriti in scatole ispezionabili non a tenuta.

## 5. POSIZIONAMENTO DEL ROSONE E DELLA LEVA

Posizionare quindi il rosone e la leva fissando quest'ultima con l'apposita vite. Per fissare il rosone usare il silicone in soli 2 punti contrapposti. Non sigillare tutto il rosone che NON deve essere a tenuta stagna. Lasciare il rubinetto in posizione di chiuso fino all'entrata in servizio. Se a valle del rubinetto l'apparecchiatura non è ancora allacciata, occorre mettere il tappo di sicurezza.





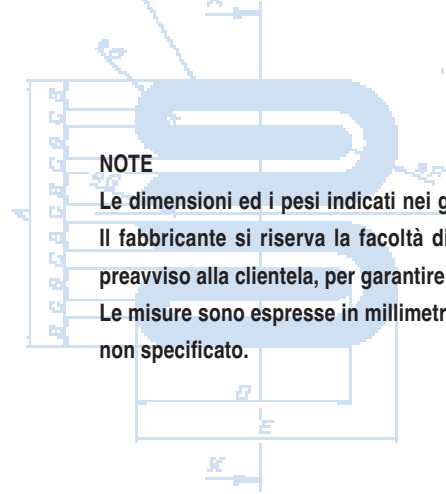

**NOTE**

Le dimensioni ed i pesi indicati nei grafici e nelle tabelle sono indicativi.  
 Il fabbricante si riserva la facoltà di modificare i propri prodotti senza preavviso alla clientela, per garantire l'aggiornamento tecnologico.  
 Le misure sono espresse in millimetri (mm) ed i pesi in grammi (gr), dove non specificato.

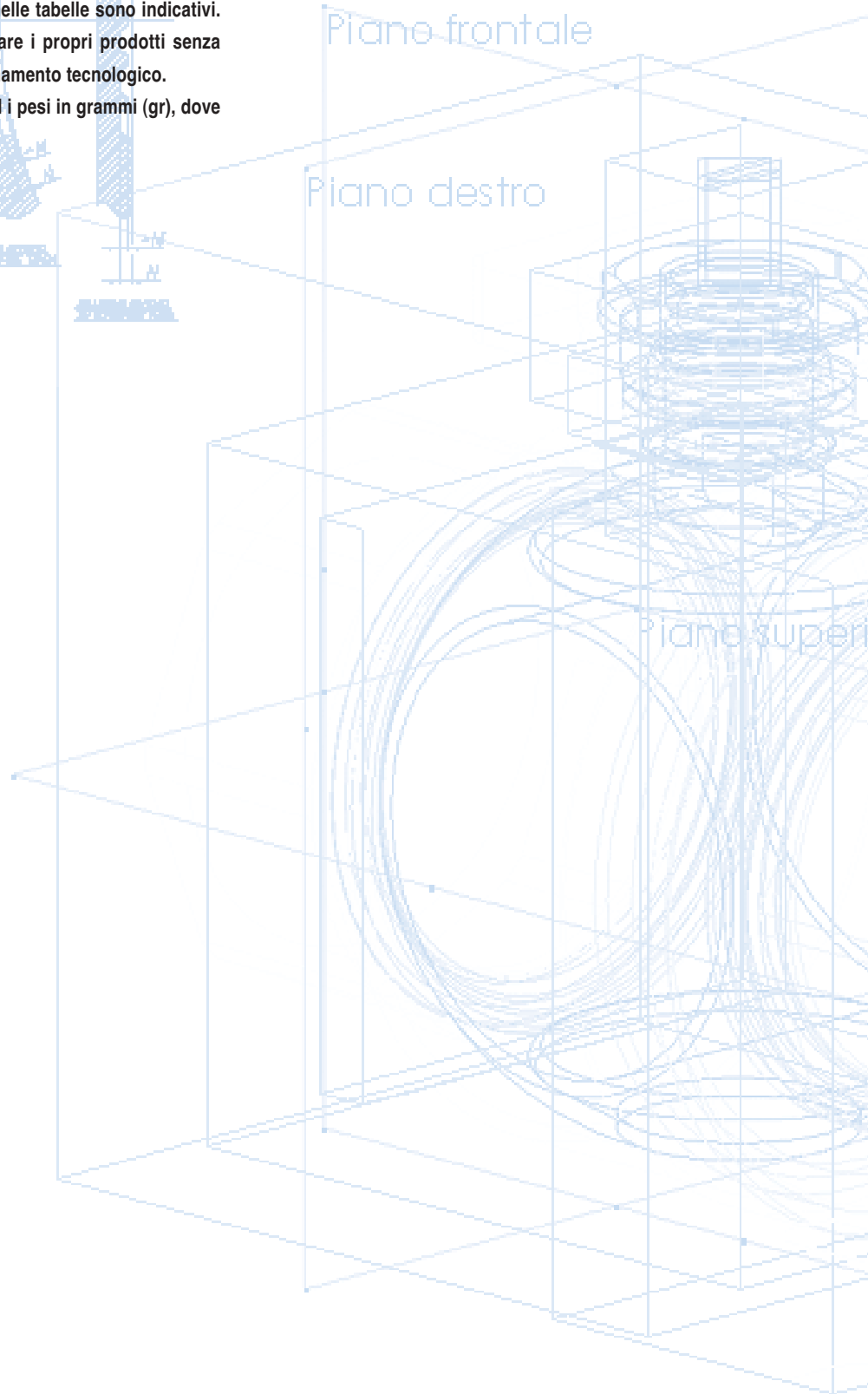
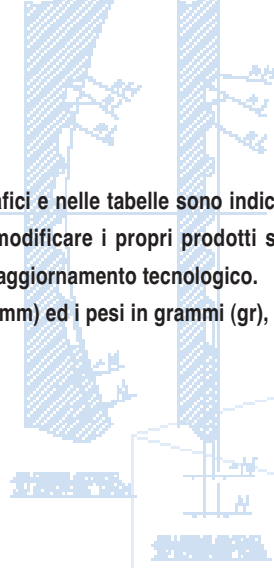

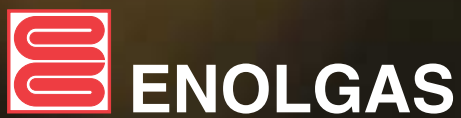
ENOLGAS BONOMI S.p.A.  
via Europa 227 • 25062 Concesio • Italy  
tel. 030.2184.311 • fax 030.2184.333

[www.enolgas.it](http://www.enolgas.it) • [enolgas@enolgas.it](mailto:enolgas@enolgas.it)